

LIGNOTON® DECKENSYSTEME

Die attraktiven Holz & Beton Hybriddecken

swa-systembauteile.at

LIGNOTON® by SWA-Systembauteile GmbH

Ein PARTNERUNTERNEHMEN der HASLACHER NORICA TIMBER Gruppe

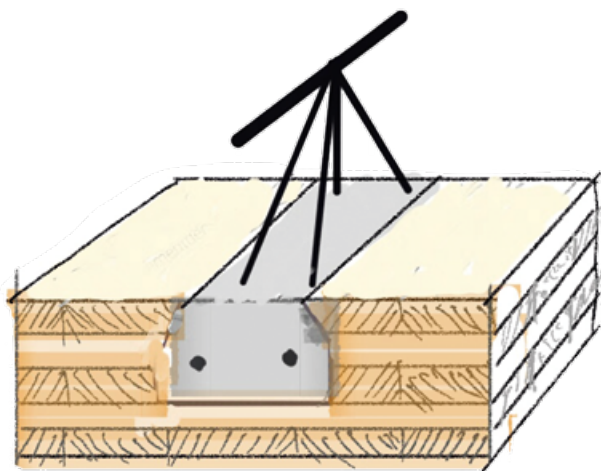

LIGNOTON® Elementdecke

Die Plattenelementdecke mit der attraktiven Holzuntersicht. Sie wurde entwickelt für den gesamten Baubereich: Vom Einfamilienhaus bis zum mehrgeschoßigen Wohnbau.

Vorteile:

- Einfache und schnelle Verlegung
- Attraktive, klimatisierende Untersicht aus Holz
- Von mittleren bis großen Spannweiten wirtschaftlich einsetzbar
- Massive Konstruktion mit bestem Schallschutz

LIGNOTON® Dielendecke

Die werkseitig vorgefertigte Wohn-Dielendecke beschleunigt den Holzbau erheblich und bietet bauphysikalische Vorteile in allen Bereichen.

Vorteile:

- Hoher Vorfertigungsgrad ermöglicht schnelles Bauen
- Schall-, Brand- und Klimaschutz
- Untersicht in verschiedenen Qualitäten
- Perfekt für den mehrgeschoßigen Holzbau

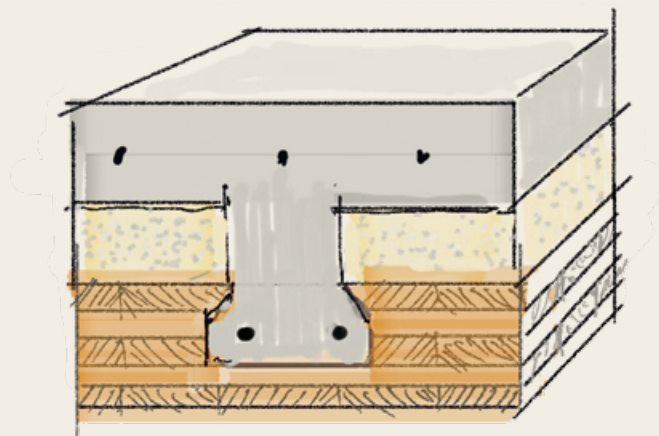

LIGNOTON® Rippendecke

I-förmige Betonrippen mit einem Gitterträger als Bewehrung werden in die BSP Massivholzplatten eingebaut und als unterstellungsfreies Halfertigteil an die Baustelle geliefert.

Vorteile:

- Trockenbauweise ohne Feuchtigkeitseintrag
- Problemloser Einbau von Installationen aller Art
- Leichte, vorgefertigte Systembauteile
- Einfache unterstellungsfreie Montage

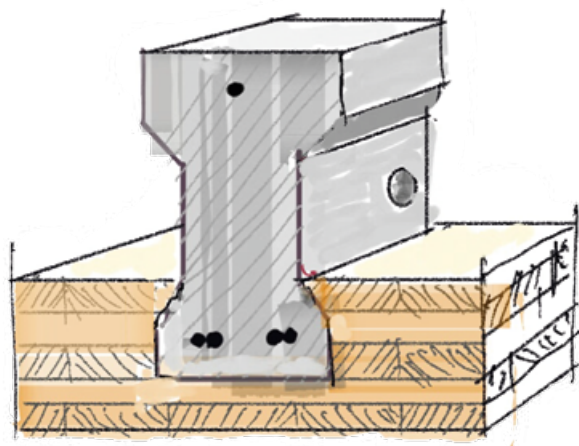

SWA SYSTEMBAUTEILE GMBH

Office/Firmensitz: A-8071 Grambach, Hauptstraße 19/13 • Office (Vertrieb und Technik): A-9560 Feldkirchen, Laboisenerstrasse 1a
 Produktion: A-9170 Ferlach, Auengasse 26 • T: +43 664 53 51 999 • M: office@swa-systembauteile.at
 www.facebook.com/swa-systembauteile • www.swa-systembauteile.at